

Ιδιοκαταναλωσεις

Υποσταθμού

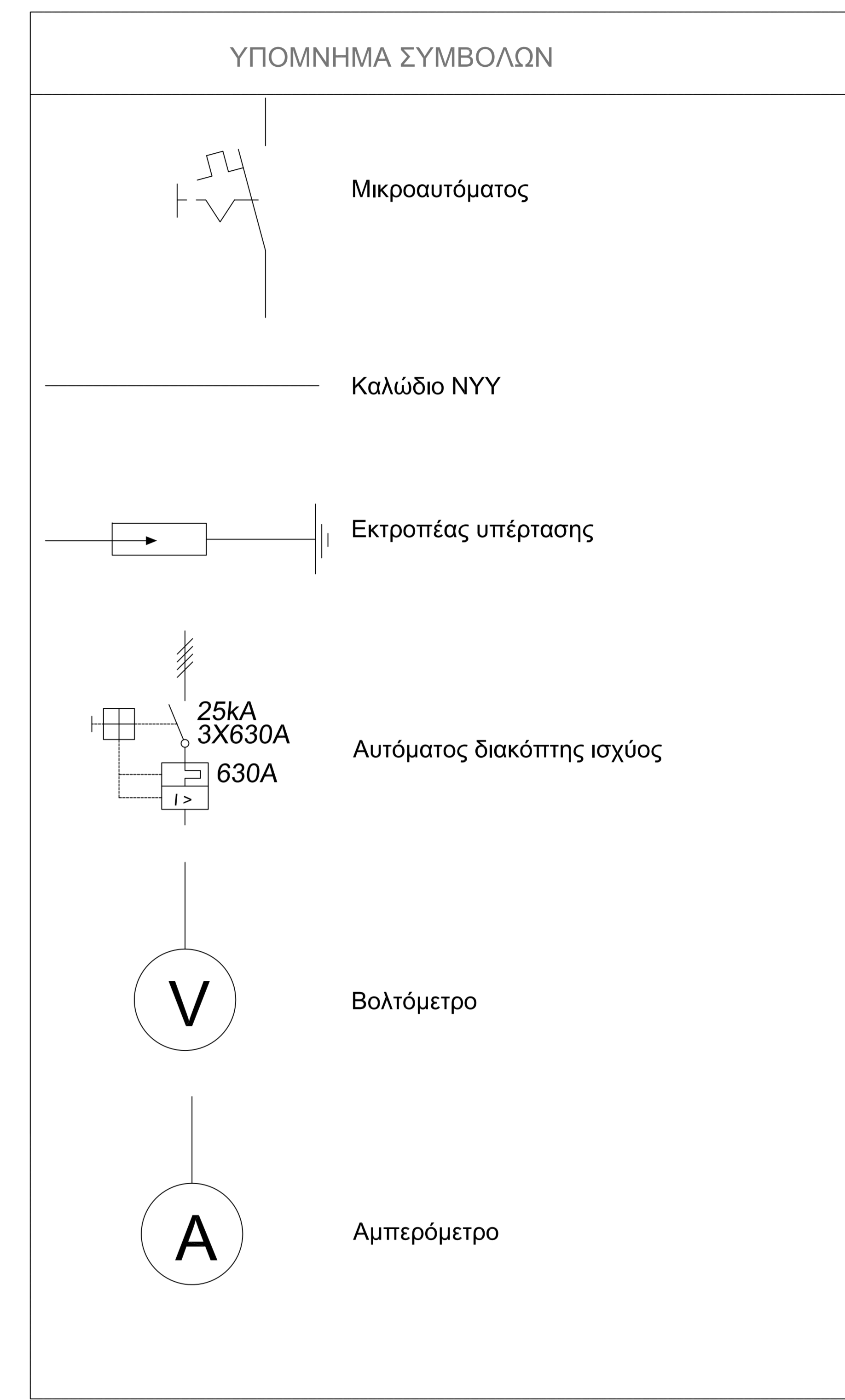
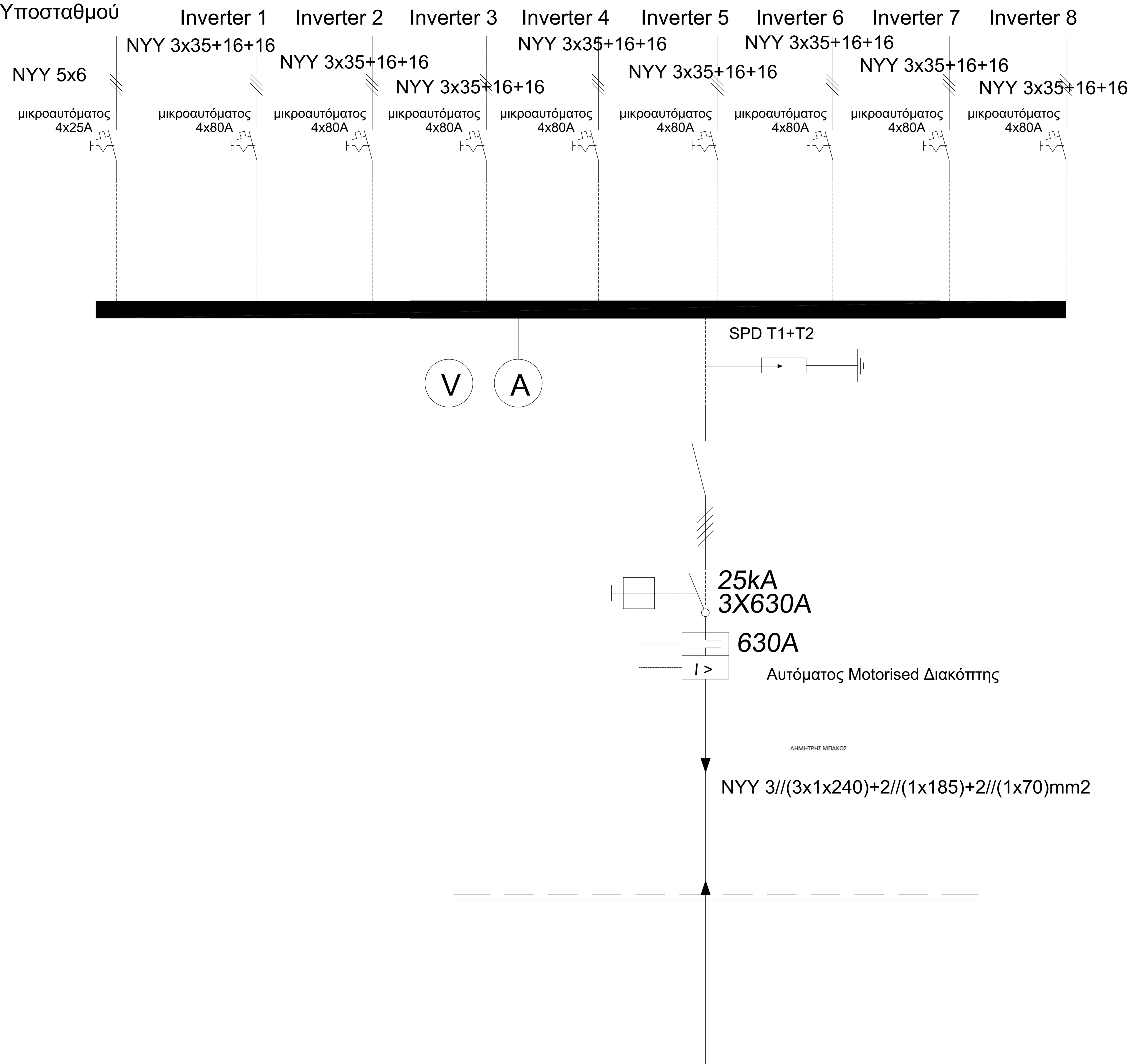

ΓΕΝΙΚΗ ΓΡΑΜΜΑΤΕΙΑ ΑΘΛΗΤΙΣΜΟΥ
ΔΙΕΥΘΥΝΣΗ ΤΕΧΝΙΚΩΝ ΑΘΛΗΤΙΚΩΝ ΕΡΓΩΝ & ΥΠΟΔΟΜΩΝ
Τμήμα Ενεργειακών Αναβαθμίσεων Αθλητικών Εγκαταστάσεων

ΕΡΓΟ: ΕΝΕΡΓΕΙΑΚΗ ΑΝΑΒΑΘΜΙΣΗ ΚΛΕΙΣΤΟΥ ΚΟΛΥΜΒΗΤΗΡΙΟΥ ΙΩΑΝΝΙΝΩΝ (ΠΕΑΚΙ)

ΣΧΕΔΙΟ	ΜΟΝΟΓΡΑΜΜΙΚΟ AC	κλίμακα 1: 50
	αρχιτέκτονας:	ΙΟΥΛΙΟΣ 2020
ΜΕΛΕΤΗΤΗΣ	ΔΗΜΗΤΡΗΣ ΜΠΑΚΟΣ	αριθ. σχεδίου
ΤΜΗΜΑΤΑΡΧΗΣ	ΠΑΡΑΣΚΕΥΗ ΖΟΡΜΠΑ	ΗΛ2
ΔΙΕΥΘΥΝΤΗΣ	ΔΗΜΗΤΡΗΣ ΠΑΚΑΣ	